

FLEXTAIL™

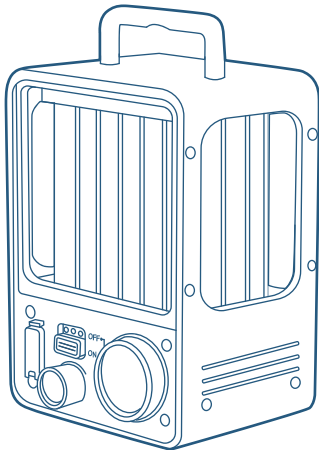

The Guide Of
VILLA LANTERN
Model: ML01

目录

目录	01
操作示意图	02
参数表	03-04
操作说明	05-10
售后服务及保障	11-14
保修卡	15



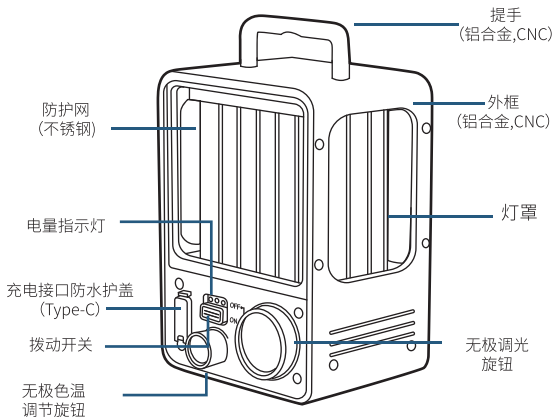

操作示意图



FLEXTAILGEAR 参数表

产品名称	VILLA LANTERN
系列	营地灯
最远射程	5m
最大照亮面积	150m ²
最大通光量	600流明
最长续航时间	72H
充电类型	Type-c
适配电池	3.7V PL103450-2P-4000mAh可 充电锂电池(内置)
出光类型	泛光
LED	高光效LED灯
工作寿命	20000H
操作模式	拨动/旋钮
尺寸类型	中性
尺寸(毫米)	80×130×67 mm(含提手)
材质	铝合金+不锈钢+ABS+PC
重量(克)	335g(含电池)

防水等级	IPX5
抗冲击(米)	1m
爆闪	无
SOS求救/灯塔模式	无
应用领域	室内、户外
标准配件	"VILLA LANTERN (电池内置) × 1, Type-c充电数据线 × 1,说明书 × 1"

输出	规格参数		
	最高	平均	最低
	600		25
	4.5		72

注:所有测试结果均遵循ANSI/NEMA FL 1-2009标准测量

操作说明

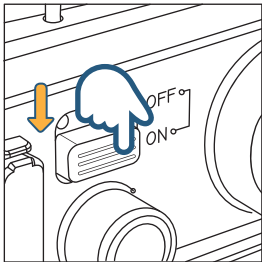

开机状态

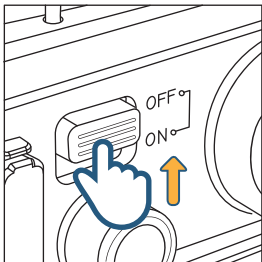

关机状态

拨动开关:

向下拨动开机，向上拨动关机，每次点亮时，亮度维持在总亮度的10%，色温维持在3500K。

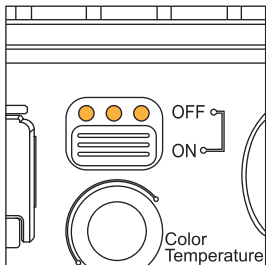

电量指示:

向下拨动开关后指示灯显现, 三颗指示灯点亮数量分别代表三种不同电量状态 (三颗灯亮时电量 $\geq 70\%$, 两颗灯亮时电量在 $20\% \sim 70\%$ 之间, 一颗灯亮时电量 $\leq 20\%$); 向上拨动关闭后, 指示灯隐藏。

- ● ● 三颗灯亮 ($\geq 70\%$)
- ● ○ 两颗灯亮 ($20\% \sim 70\%$)
- ○ ○ 一颗灯亮 ($\leq 20\%$)

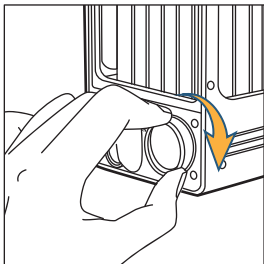

无极调高亮度

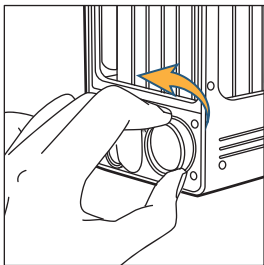

无极调低亮度

无极调光：

开机状态下，手动顺时针旋钮可无极调大亮度；手动逆时针旋钮可无极调小亮度。

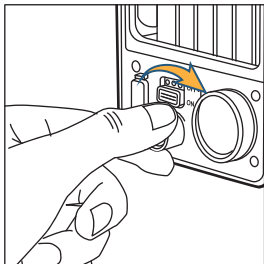

无极调冷色温

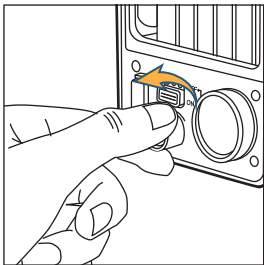

无极调暖色温

无极调节色温：

在开机状态下，手动顺时针旋钮可无极调节色温至冷色温；
手动逆时针旋钮可无极调节色温至暖色温。
色温调节范围为
3500k-4500k。

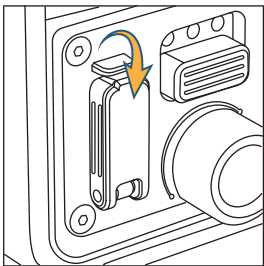

充电：

打开充电接口防水护盖后，可通过Type-C接口接通电源后进行设备的充电；充电完成后，将充电接口防水护盖盖紧可防止充电接口进水导致设备出现不可预知的故障。

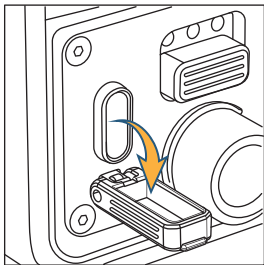

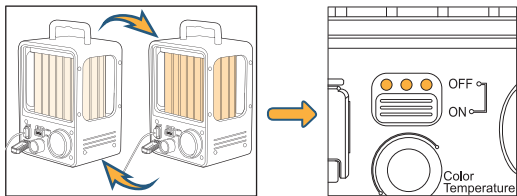

充电指示识别:

在关机状态下,通过Type-C接口接通电源后,灯罩内微弱光效呈“呼吸”效果,则表示设备已经进入充电状态,通过电量指示方式便可明确设备电量状况,当设备电量充满后,灯罩内的“呼吸”效果消失,则表示设备已经处于充满的状态;在开机状态下,通过Type-C接口接通电源后,通过电量指示灯便可以明确是否处于充电及满电状态,灯罩内不存在“呼吸”效果。

售后服务及保障

质保时间: 1年

质保范围:

- 1.产品处于保修期限范围内;
- 2.产品出厂时出现的质量问题,如原件缺失,膜面损伤等;

非质保范围:

- 1.由于无法提供原始购买的有效凭证(发票或则记录有购买日期、购买渠道公章的正规票据);
- 2.由于未经生产厂家同意对产品进行擅自拆卸改装更换及维修等造成损坏的;
- 3.由于人为因素(人为划伤、人为导致超承受范围的摔落等)造成本产品损坏的;
- 4.由于运输过程,意外事故或第三方造成损失的;
- 5.由于未经产品使用指引指示的操作方法和非正常工作环境造成损坏的。

质保服务:

- 1.消费者可到本公司或本公司的授权经销商咨询详细的保障服务事项,售后人员将会告知消费者最近的经销商地址及联系方式;
- 2.若产品属于质保范围,售后人员会根据具体情况进行质保服务,如零配件补发或退换货等服务;
- 3.若有任何与产品相关的问题,我们会在最短时间内为您解决。

免责声明:

- 1.VILLA LANTERN保证所有产品均经过出厂检验,若您认为产品确实存在质量问题缺漏,请拒绝签收并及时联系FLEXTAILGEAR售后客服进行处理,若签收确认无质量缺漏,FLEXTAILGEAR将不予受理;

- 2.产品的推荐使用方法如设备流明及使用环境仅供参考,无法适用于所有环境,请知悉;
- 3.VILLA LANTERN若非产品本身质量问题,不支持无理由退换货,敬请谅解;
- 4.对于任何非公司直接发表的产品相关申明,本公司将不承担任何责任义务。

付费维修服务:

如果您所购买的产品超出三包服务范围,FLEXTAILGEAR为您提供付费维修服务。

如付费维修过程通过维修故障件完成, FLEXTAILGEAR为您提供维修产品签收后30个自然日的质保期;如付费维修过程通过换新故障件完成, FLEXTAILGEAR为您提供换新故障件签收后90个自然日的质保期,付费维修往返运费均由用户承担。

温馨提示:

- 1.您可通过官方邮件以及其他官方渠道了解最新的维修费用标准;
- 2.如维修方案采取更换方式,更换后的坏件归FLEXTAILGEAR 所有。

不支持三包服务的特殊情况

不支持退货:

- 1.超过退货时间提出退货要求的;
- 2.退货时无法提供合法的购买凭证或单据,或对单据进行伪造、涂改的;
- 3.换货品不全/或外观人为原因导致受损的;

不支持退货:

- 1.经VILLA LANTERN内部检测,商品本身不存在质量问题的(仅针对故障问题退货类用户);
- 2.商品影响二次销售的(包括但不限于VILLA LANTERN拆包、经过使用而出现的严重脏污等);

不支持三包服务:

- 1.不符合三包服务规定的商品(包括但不限于超过期限);
- 2.发生人为的非商品本身质量问题导致的碰撞、烧毁事故;
- 3.自行改装、修理、或未经VILLA LANTERN授权的第三方拆动、改装、维修的;
- 4.客户自行维修装配件导致的损坏;
- 5.与商品一同使用的非商品自身配置的外设或附件的软件故障及其导致商品故障的;
- 6.未按商品说明书操作的商品导致的损坏;
- 7.商品的机器序列号、出厂标签及其他标记撕毁、涂改迹象;
- 8.误用、碰撞、掉落、疏忽、滥用、进液、受潮、事故、改动、不正确的安装或使用等非产品本身质量问题而所造成的商品故障的;
- 9.消耗材料的自然消耗、磨损及老化的;
- 10.商品的附件、赠品缺失、发票缺失或涂改等影响商品完好的情形;
- 11.非按商品使用说明要求使用、维护、保管而造成故障的;
- 12.发生非本身质量问题导致的碰撞、烧毁,以及人为的私自改装、进异物(水、油、沙等)、不正确安装、未按说明书指引使用和操作所造成的商品质量问题;
- 13.因事故、灾害、战争等不可抗力造成的损坏;
- 14.其他不符合VILLA LANTERN售后政策的情形。

服务指引:

- 1.退换货商品请保留商品的全部配件(包括但不限于商品的内带附件、赠品、保修卡、说明书、发票等);温馨提示:为了确保您的退换货能够顺利进行,建议您将商品外包装、附件、赠品自收货之日起保留30日;
- 2.换货及维修时,商品须经过FLEXTAILGEAR 公司或FLEXTAILGEAR公司授权维修中心的专业检测。确认故障后, FLEXTAILGEAR公司或授权维修中心会确定相应的维修方案。如维修方案采取更换方式更换后的坏件归 FLEXTAILGEAR所有;
- 3.维修及换货地址:请通过官方邮件以及官网等其他官方渠道联系客服为您提供。为了给您提供更好的售后服务,请您在寄回维修或换货的商品前与FLEXTAILGEAR客服联系,获取FLEXTAILGEAR指定地址及收件人,并提供相应的物流单号,以便FLEXTAILGEAR更好的跟踪物流,提供售后服务。

若您未按本条约定回寄, FLEXTAILGEAR 将不承担责任。

保修卡

尊敬的客户：

感谢您购买FLEXTAILGEAR

本保修单是该产品保修凭证，由用户自行保存，凭此单及有效购买凭证，您将享受FLEXTAILGEAR 为您提供的产品售后服务，请妥善保管。

产品信息：

型号： _____

购买日期： _____

颜色： _____

购买地区： _____

客户信息：

姓名： _____

电话： _____

邮箱： _____

地址： _____

备注： _____

目錄

目錄.....	16
操作示意圖	17
參數表	18-19
操作說明.....	20-25
售後服務及保障.....	26-29
保修卡	30



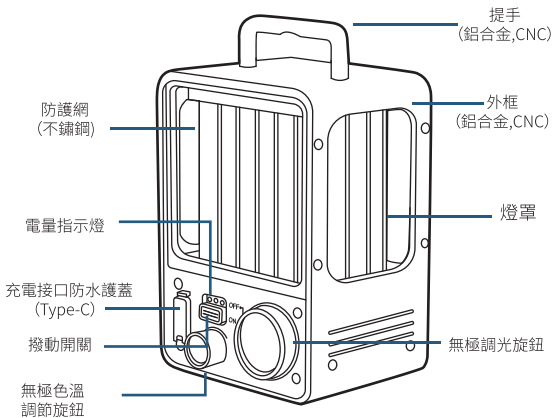

操作示意圖



FLEXTAILGEAR 參數表

產品名稱	VILLA LANTERN
系列	營地燈
最遠射程	5m
最大照亮面積	150m ²
最大通光量	600流明
最長續航時間	72H
充電類型	Type-c
適配電池	3.7V PL103450-2P-4000mAh可充電 鋰電池(內置) 充電鋰電池(內置)
出光類型	泛光
LED	高光效LED燈
工作壽命	20000H
操作模式	撥動/旋鈕
尺寸類型	中性
尺寸(毫米)	80×130×67 mm(含提手)
材質	鋁合金+不鏽鋼+ABS+PC
重量(克)	335g(含電池)

防水等級	IPX5
抗衝擊(米)	1m
爆閃	無
SOS求救/燈塔模式	無
應用領域	室內、戶外
標準配件	"VILLA LANTERN (電池內置) × 1, Type-c充電數據線 × 1,說明書 × 1"

輸出	規格參數		
	最高	平均	最低
	600		25
	4.5		72

注:所有測試結果均遵循ANSI/NEMA FL 1-2009標準量測

操作說明

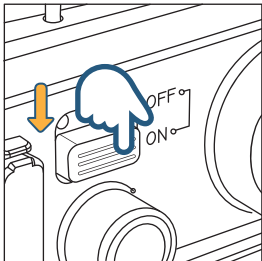

開機狀態

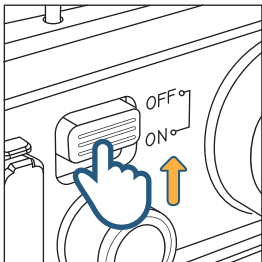

關機狀態

撥動開關：

向下撥動開機，向上撥動關機，每次點亮時，亮度維持在總亮度的10%，色溫維持在3500K。

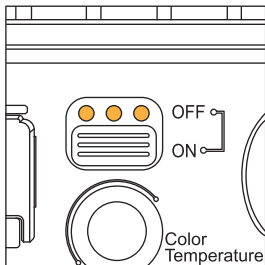

電量指示：

向下撥動開關後指示燈顯現，三顆指示燈點亮數量分別代表三種不同電量狀態（三顆燈亮時電量 $\geq 70\%$ ，兩顆燈亮時電量在 $20\% \sim 70\%$ 之間，一顆燈亮時電量 $\leq 20\%$ ）；向上撥動關閉後，指示燈隱藏。

- ● ● 三顆燈亮 ($\geq 70\%$)
- ● ○ 兩顆燈亮 ($20\% \sim 70\%$)
- ○ ○ 一顆燈亮 ($\leq 20\%$)

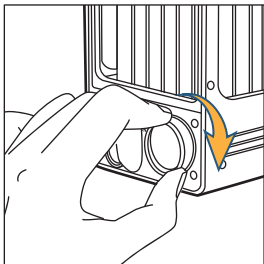

無極調高亮度

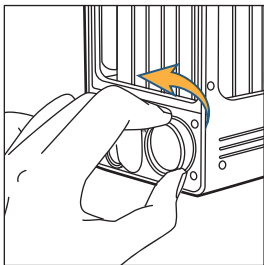

無極調低亮度

無極調光：

開機狀態下，手動順時針旋鈕可無極調大亮度；手動逆時針旋鈕可無極調小亮度。

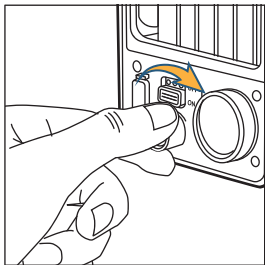

無極調冷色溫

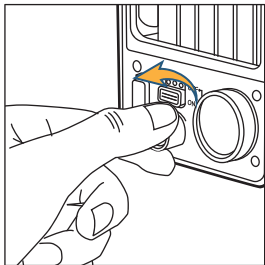

無極調暖色溫

無極調節色溫：

在開機狀態下，手動順時針旋鈕可無極調節色溫至冷色溫；手動逆時針旋鈕可無極調節色溫至暖色溫。色溫調節範圍為3500k-4500k。

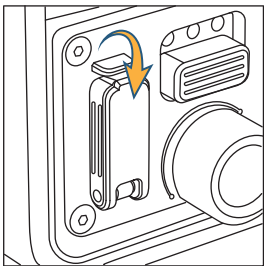

充電：

打開充電接口防水護蓋後，可通過Type-C接口接通電源後進行設備的充電；充電完成後，將充電接口防水護蓋蓋緊可防止充電接口進水導致設備出現不可預知的故障。

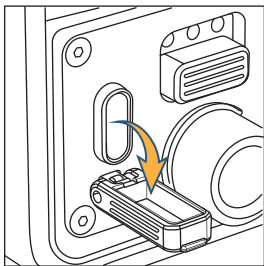

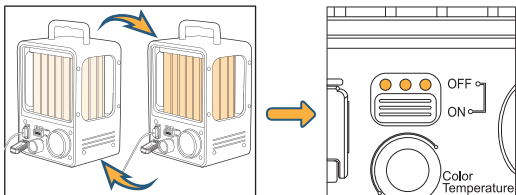

充電指示識別：

在關機狀態下，通過Type-C接口接通電源後，燈罩內微弱光效呈“呼吸”效果，則表示設備已經進入充電狀態，通過電量指示方式便可明確設備電量狀況，當設備電量充滿後，燈罩內的“呼吸”效果消失，則表示設備已經處於充滿的狀態；在開機狀態下，通過Type-C接口接通電源後，通過電量指示燈便可以明確是否處於充電及滿電狀態，燈罩內不存在“呼吸”效果。

售後服務及保障

質保時間: 1年

質保範圍:

1. 產品處於保修期限範圍內;
2. 產品出廠時出現的品質問題, 如原件缺失, 膜面損傷等;

非質保範圍:

1. 由於無法提供原始購買的有效憑證 (發票或則記錄有購買日期、購買通路的正規票據);
2. 由於未經生產廠家同意對產品進行擅自拆卸改裝更換及維修等造成損壞的;
3. 由於人為因素 (人為劃傷、人為導致的墜落等) 造成本產品損壞的;
4. 由於運輸過程, 意外事故或協力廠商造成損失的;
5. 由於未經產品使用指引訓示的操作方法和非正常工作環境造成損壞的。

質保服務:

1. 消費者可到本公司或本公司的授權經銷商諮詢詳細的保障服務事項, 售後人員將會告知消費者最近的經銷商地址及聯繫方式;
2. 若產品屬於質保範圍, 售後人員會根據具體情況進行質保服務, 如零件補發或退換貨等服務;
3. 若有任何與產品相關的問題, 我們會在最短時間內為您解決。

免責聲明:

1. FLEXTAILGEAR保證所有產品均經過出廠檢驗, 若您認為產品確實存在品質問題缺漏, 請拒絕簽收並及時聯系FLEXTAILGEAR售後客服進行處理, 若簽收確認無質量缺漏, FLEXTAILGEAR將不予受理;

2. 產品的推薦使用方法如投影機流明及投影環境僅供參考，無法適用於所有投影環境，請知悉。
3. 投影機若非產品本身品質問題，不支持無理由退換貨，敬請諒解。
4. 對於任何非公司直接發表的產品相關申明，本公司將不承擔任何責任義務。

付費維修服務：

如果您所購買的產品超出三包服務範圍，FLEXTAILGEAR為您提供付費維修服務。

如付費維修過程通過維修故障件完成，FLEXTAILGEAR為您提供維修產品簽收後30個自然日的質保期；如付費維修過程通過換新故障件完成，FLEXTAILGEAR為您提供換新故障件簽收後90個自然日的質保期，付費維修往返運費均由用戶承擔。

溫馨提示：

1. 您可通過官方郵件以及其他官方通路瞭解最新的維修費用標準；
2. 如維修方案採取更換方式，更換後的壞件歸FLEXTAILGEAR所有。

不支持三包服務的特殊情況

不支持退貨：

1. 超過退貨時間提出退貨要求的；
2. 退貨時無法提供合法的購買憑證或單據，或對單據進行偽造、塗改的；
3. 換貨品不全/或外觀人為原因導致受損的；

不支持退貨：

1. 經FLEXTAILGEAR內部檢測，商品本身不存在品質問題的（僅針對故障問題退貨類用戶）；
2. 商品影響二次銷售的（包括但不限於FLEXTAILGEAR拆包、經過使用而出現的嚴重髒汙等）；

不支持三包服務：

- 1.不符合三包服務規定的商品（包括但不限於超過期限）；
- 2.發生人為的非商品本身品質問題導致的碰撞、燒毀事故；
- 3.自行改裝、修理、或未經FLEXTAILGEAR授權的協力廠商拆動、改裝、維修、刷機的；
- 4.客戶自行維修裝配件導致的損壞；
- 5.與商品一同使用的非商品自身配真的外設或附件的軟件故障及其導致商品故障的；
- 6.未按商品說明書操作的商品導致的損壞；
- 7.商品的機器序號、出廠標籤及其他標記撕毀、塗改迹象；
- 8.誤用、碰撞、掉落、疏忽、濫用、進液、受潮、事故、改動、不正確的安裝或使用等非產品本身品質問題而所造成的商品故障的；
- 9.消耗材料的自然消耗、磨損及老化的；
- 10.商品的附件、贈品缺失、發票缺失或塗改等影響商品完好的情形；
- 11.非按商品使用說明要求使用、維護、保管而造成故障的；
- 12.發生非本身品質問題導致的碰撞、燒毀，以及人為的私自改裝、進異物（水、油、沙等）、不正確安裝、未按說明書指引使用和操作所造成的商品品質問題；
- 13.因事故、災害、戰爭等不可抗力造成的損壞；
- 14.其他不符合FLEXTAILGEAR售後政策的情形。

服務指引:

1. 退換貨商品請保留商品的全部配件 (包括但不限於商品的內帶附件、贈品、保修卡、說明書、發票等) ; 溫馨提示: 為了確保您的退換貨能夠順利進行, 建議您將商品外包裝、附件、贈品自收貨之日起保留30日。
2. 換貨及維修時, 商品須經過FLEXTAILGEAR公司或FLEXTAILGEAR公司授權維修中心的專業檢測。確認故障後, FLEXTAILGEAR公司或授權維修中心會確定相應的維修方案。如維修方案採取更換管道更換後的壞件歸FLEXTAILGEAR所有。
3. 維修及換貨地址: 請通過官方郵件以及官網等其他官方通路聯系客戶服務為您提供。為了給您提供更好的售後服務, 請您在寄回維修或換貨的商品前與FLEXTAILGEAR客服聯系, 獲取FLEXTAILGEAR指定地址及收件人, 並提供相應的物流單號, 以便FLEXTAILGEAR更好的跟踪物流, 提供售後服務。

若您未按本條約定回寄, FLEXTAILGEAR將不承擔責任。

保修卡

尊敬的客戶：

感謝您購買FLEXTAILGEAR

本保修單是該產品保修憑證，由用戶自行保存，憑此單及有效購買憑證，您將享受FLEXTAILGEAR為你提供的產品售後服務，請妥善保存。

產品資訊：

型號： _____

購買日期： _____

顏色： _____

購買地區： _____

客戶資訊：

姓名： _____

電話： _____

郵箱： _____

地址： _____

備註： _____

CATALOGUE

CATALOGUE	31
OPERATION DIAGRAM	32
SPECIFICATIONS	33-34
OPERATION INSTRUCTION	35-40
AFTER-SALES SERVICE	41-45
AND GUARANTEE	
GUARANTEE CARD	48



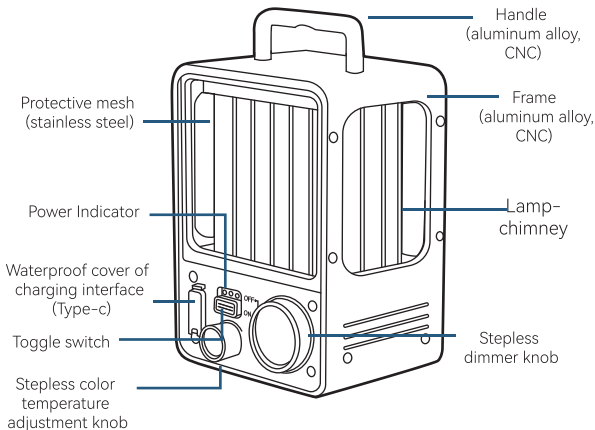

OPERATION DIAGRAM



FLEXTAILGEAR SPECIFICATIONS

Name	VILLA LANTERN
Series	Camping lantern
Maximum Illumination Distance	5m
Maximum Illumination Area	150m ²
Maximum Luminous Flux	600lumens
Maximum Endurance	72H
Charging	Type-c
Battery	3.7V PL103450-2P-4000mAh rechargeable lithium battery (built-in)
Light Type	Floodlight
LED	High light efficiency LED lamp
Working Life	20000H
Operation Mode	Toggle/knob
Size	Medium
Size	80 × 130 × 67 mm (handle included)
Material	Aluminum alloy + stainless steel +ABS+PC
Weight	335g (battery included)

Waterproof Level	IPX5
Shock Resistance	1m
Blasting flash	not available
SOS/Lighthouse mode	not available
Application	Indoor and outdoor
Standard Accessories	"VILLA LANTERN (built-in battery) × 1, Type-C charging cable × 1, Manual × 1"

Output	Specifications		
	Maximum	Average	Minimum
	600		25
	4.5		72

Note: all test results are measured in accordance with ANSI / NEMA FL 1-2009 standard

OPERATION INSTRUCTION

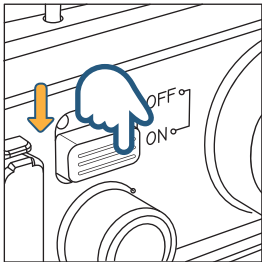

Power on

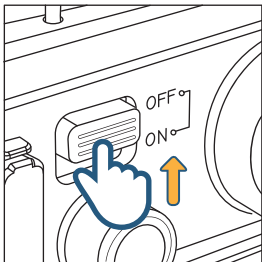



Power off

Toggle Switch:

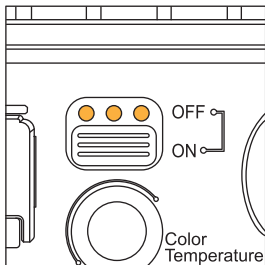
Toggle the switch down to turn on the lantern, and each of the brightness is maintained at 10% of the total brightness, and the color temperature is maintained at 3500K.



-  Three power indicator light ($\geq 70\%$)
-  Two power indicator light ($20\% \sim 70\%$)
-  One power indicator lights ($\leq 20\%$)

Power Indicator:

Toggle the switch down to turn on the lantern, then the power indicators light. The number of lights will indicate the remaining battery capacity (Three lights indicate the power is $\geq 70\%$. Two lights indicate the power is between $20\% \sim 70\%$. One light indicates the power is $\leq 20\%$); Toggle the switch up to turn off the lantern, the power Indicator will be off.

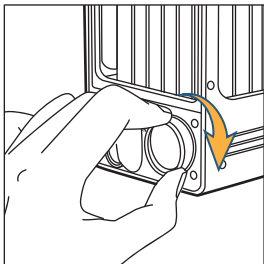

Turn up the brightness steplessly

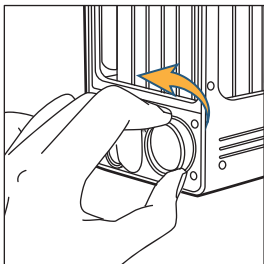

Turn down the brightness steplessly

Stepless Dimmer:

When the lantern is on, rotate the knob clockwise to turn up the brightness; Rotate the knob counterclockwise to turn down the brightness;

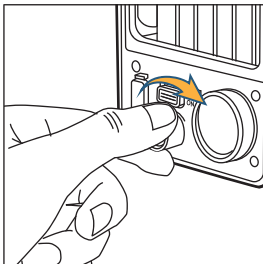

Adjust the lantern to cold color temperature steplessly

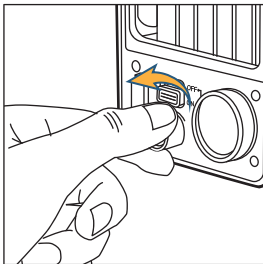

Adjust the lantern to warm color temperature steplessly

Stepless Color Temperature Adjustment:

When the lantern is on, rotate the knob clockwise to adjust the lantern to the cold color temperature, and rotate the knob counterclockwise to adjust the lantern to the warm color temperature. The color temperature range is between 3500k-4500k.

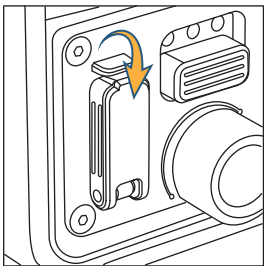

Charging:

Open the water-resistant cover, then connect it to the power supply to charge by the type-c cable. After charging, tighten the waterproof cover of the charging interface to prevent unpredictable faults caused by water entering the charging interface.

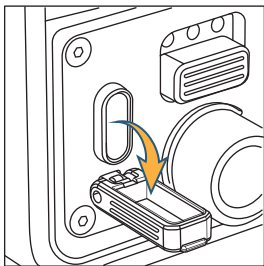

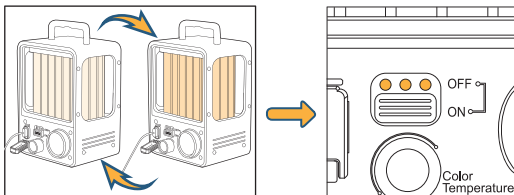

Charging indication:

When the lantern is off, connect it to the power supply by the type-c cable, the "breathing" effect of the glimmer in the lampshade indicates the device is in the state of charging. The power Indicators can show the battery level clearly. After the device is fully charged, the "breathing" effect will stop and indicate the device is fully charged. When the lantern is on, connect it to the power supply by the type-c cable, The power Indicators can show the battery level and there is no "breathing" effect of the glimmer in the lampshade.

AFTER-SALES SERVICE AND GUARANTEE

Warranty period:1 year

Warranty Scope:

- 1.The product is within the warranty period;
2. Quality problems occurred when the product leaves the factory, such as missing original parts, film surface damage, etc.;

Non-Warranty Scope:

1. Unable to provide valid proof of original purchase (invoice or formal bill with purchase date and purchase channel);
2. Damage caused by unauthorized disassembly, modification, replacement and maintenance of the product without the consent of the manufacturer:
3. The product is damaged due to human factors (human scratch, man-made fall, etc.);
4. Losses are caused by transportation, accidents or third parties;
5. Damage caused by operating methods and

Warranty Service:

1. Consumers can consult the company or the company's authorized dealers for detailed protection services, after-sales staff will inform consumers of the address and contact information of the nearest dealer;
2. If the product is within the scope of quality assurance, after-sales staff will provide quality assurance services according to the specific situation, such as replacement or return of spare parts and other services;
3. If there are any problems related to the product, we will solve them for you in the shortest time;

Disclaimer:

1. FLEXTAILGEAR guarantees that all products have passed the factory inspection. If you believe that the products do have quality problems and are missing, please refuse to sign and receive them and timely contact FLEXTAILGEAR after-sales service for processing, if signed and confirmed no quality defects, FLEXTAILGEAR will not accept;
2. Please note that the recommended use method of the product, such as projector lumen and projection environment is for reference only and

cannot be applied to all projection environments.

3. If it is not the quality of the product itself, FLEXTAILGEAR does not support “no reason to return” or replace the product, please understand;

4. The Company will not assume any responsibility for any statements related to products not directly published by the company.

Paid maintenance service:

If you buy a product that goes beyond the three-pack, FLEXTAILGEAR provides you with a paid repair service. If the paid repair process is completed by repairing the faulty parts, FLEXTAILGEAR provides you with a warranty period of 30 natural days upon receipt of the repaired product; If the paid repair process is completed by replacing the faulty parts, FLEXTAILGEAR provides you with a warranty period of 90 natural days after the replacement, and the round-trip freight of the paid repair will be borne by the user.

Warm Tips:

1. You can get the latest maintenance cost standards through official email and other official channels;

2. If the product parts need to be replaced, the replaced broken parts shall be owned by FLEXTAILGEAR.

THREE GUARANTEES ARE NOT SUPPORTED

Returns are not supported:

1. Submit the return requirements over the return time;
2. Unable to provide purchase documents or invoices, forge or modify the documents;
3. Damage due to incomplete replacement of goods / or human error.

Returns are not supported:

1. After FLEXTAILGEAR internal testing, there is no quality problem in the product itself (only for return users with defective products);
2. Goods that affect secondary sales (including but not limited to FLEXTAILGEAR unpacking, serious dirt after use, etc.).

Three guarantees of services are not supported:

1. The products that do not meet the provisions of the three Guarantees of services (including but not limited to exceeding the time limit);

2. Collision and burning accidents caused by human errors are not product quality problems;
3. Modify, refit, repair, brush it by yourself or a third party not authorized by FLEXTAILGEAR;
4. Damage caused by repaired by yourself;
5. The product malfunction caused by the software fault of the peripherals or accessories not configured by the products used with the product;
6. Damage caused by the product not being operated according to the instructions;
7. The serial number of the machine, factory labels, and other labels of the product are torn or juggled;
8. The product malfunction caused by misuse, collision, drop, negligence, abuse, fluid intake, moisture exposure, accident, modification, incorrect installation or use, and other problems not related to the product itself quality.
9. Natural consumption, wear, and aging of consumable materials;
10. Lack of accessories, gifts, invoices, or modifications of the product that affect the integrity of the product;
11. The broken product caused by the use, maintenance, and storage according to the user instructions;

12. Colliding and burning not caused by product quality problems, or broken products caused by unauthorized modification, entering foreign matters (water, oil, sand, etc.), incorrect installation, and failure to use and operate according to the instructions;
13. Damage caused by accidents, disasters, and wars
14. Other situations that do not conform to the FLEXTAILGEAR after-sales policy.
14. Other situations that do not conform to the FLEXTAILGEAR after-sales policy.

Service Guidelines:

1. Please retain all the accessories of the goods (including but not limited to the internal accessories, gifts, warranty cards, instructions and delivery of the goods Ticket, etc.)when you return and exchange the product. Warm tips: To ensure that your return and exchange can proceed smoothly, please reserve the outer packaging, accessories, and gifts for 30 days from the date you receive them.
2. During replacement and maintenance, the goods shall be professionally tested by FLEXTAILGEAR or

FLEXTAILGEAR authorized maintenance center. After confirming the fault, the FLEXTAILGEAR company or the authorized repair center will determine the appropriate repair plan. If the product parts need to be replaced, the replaced broken parts shall be owned by FLEXTAILGEAR.

3. Repair and replacement address: Please contact customer service through the official email, the official website, and other official channels. To provide you with better after-sales service, please contact FLEXTAILGEAR customer service for the specified address and recipient before sending goods back for repair or replacement, and provide the corresponding logistics tracking number, so that FLEXTAILGEAR can better track the logistics, and provide after-sales service. If you do not return it under this Treaty, FLEXTAILGEAR will not be liable.

GUARANTEE CARD

Dear backer,

Thank you for buying FLEXTAILGEAR. This warranty is the product warranty certificate, which is saved by the user. With this warranty and the valid purchase certificate, you will enjoy the after-sales service provided by the FLEXTAILGEAR, please properly save.

Product Information:

Model: _____

Purchase Date: _____

Color: _____

Purchase Area: _____

Client Information:

Name: _____

Tel: _____

Email: _____

Address: _____

Remark: _____

カタログ

カタログ	49
操作図	50
パラメータ表	51-52
操作の説明	53-58
アフターサービスと保証	59-62
保証書	63

操作図

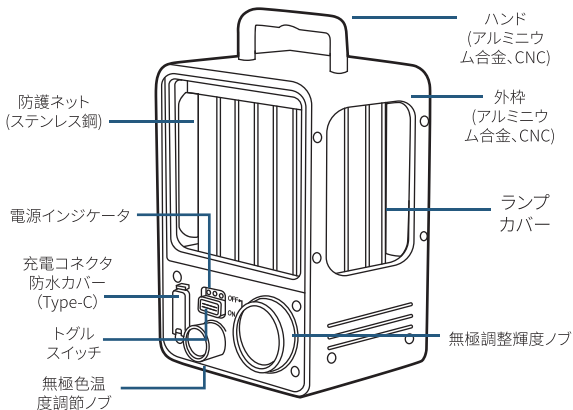



FLEXTAILGEAR

パラメータテーブル

製品名	VILLA LANTERN
シリーズ	キャンプライト
最大の射程	5m
最大ライティング面積	150m ²
最大光量	600ニット
最長航続時間	72H
充電タイプ	Type-c
適合バッテリー	3.7V PL103450-2P-4000mAh充電可能 なりリチウムイオンバッテリー(内蔵)
アウトタイプ	投光
LED	高輝度LED
耐用年数	20000H
動作モード	トグル/ノブ
寸法タイプ	ニュートラル
サイズ	80×130×67mm(取っ手を含む)
素材	ジュラルミン+ステンレス+ABS+PC
重さ	335g((バッテリー搭載)

防水規格	IPX5
耐衝撃(メートル)	1m
フラッシュ	なし
SOS Save/灯台モード	なし
アプリケーション	屋内、屋外
標準品	「VILLA LANTERN (バッテリー内蔵) ×1、Type-c充電ケーブル×1、説明 書×1」

出力	仕様パラメータ		
	最高	平均	最低
	600		25
	4.5		72

メモ:すべてのテスト結果はANSI/NEMA FL 1-2009
標準に従って測定されます。

操作の説明

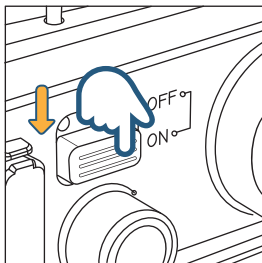

電源オン状態

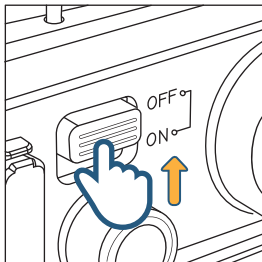

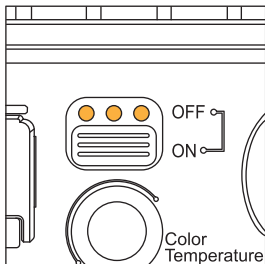

シャットダウン状態

トグルスイッチ:
ブートを引き下げて上に向けます。明るくするたびに、明るさは総明るさの10%のままで、色温度は3500kのままです。



電気量の表示:

スイッチを回すと表示灯が表示され、3つの表示灯の点灯数はそれぞれ3つの異なる電気状態を表します（3つの点灯時には70%以上、2つの点灯時には20%~70%の間、1つの点灯時には20%以下）。上にダイヤルしてオフにすると、LEDは非表示になります。

-  3つのランプが点灯
(70%以上)
-  2つのライトが点灯
(20~70%)
-  1つのランプが点灯
(20%以下)

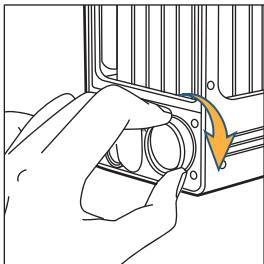

輝度を無極に上げる

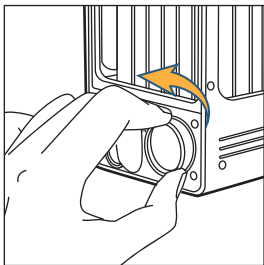

無極に輝度を下げる

無極に明るさを調節する:

電源を入れた状態で、手動で時計回りのつまみで輝度を無極調光、手動で反時計回りに回転することにより、輝度を無極性に調整。

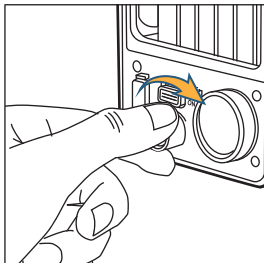

無極を冷色に調節する

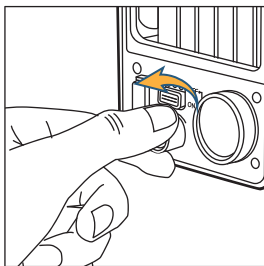

無極を暖色に調節する

色温度を無極に調節する:

電源を入れた状態で、手動で時計回りのつまみで色温度を寒色温度に無極調整、手動で反時計回りに回転させると、色温度を無極から暖色温度に調整できます。色温度調整範囲は3500k～4500kである。

。

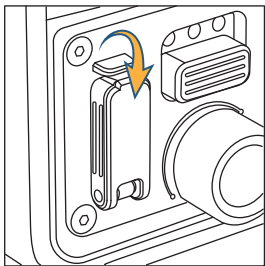

充電:

防水カバーを開くと、Type-Cから電源を入れて充電が可能;充電が完了したら、充電コネクタの防水カバーをしっかりと固定しておく、充電コネクタからの浸水による予期しない装置の故障を防ぐことができます。

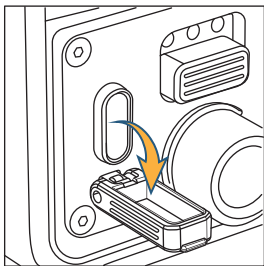

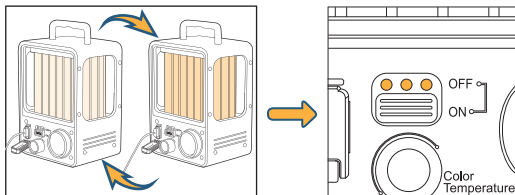

充電指示認識:

電源を切った状態で、Type-Cで電源を入れたとき、ランプカバー内の微弱な光の効果が「呼吸」の効果を示していれば、充電状態になっていることを示し、充電量表示で電気の状態を明らかにし、充電量が満充電になったとき、ランプカバー内の「呼吸」の効果が消えていれば、満充電状態になっていることを示している、電源を入れた状態で、Type-C端子から電源を入れると、充電および満充電状態かどうか、ランプハウス内には「呼吸」の効果が無いことを電気インジケータで確認できる。

アフターサービスと保証

保証期間: 1年

保証範囲:

1. 製品は保証期間内です。
2. 原物の欠如、メンブレン表面の損傷など、製品が工場から出荷されるときに発生する品質の問題。

保証範囲以外:

1. 最初購入の有効な証拠(インボイス、または購入日付、購入チャンネルを記録している正規の領収書)を提供できない場合
2. 製品元の許可を得ないで製品を分解したり改装したり交換したり修理したりすることによって、製品が破損した場合。
3. 人為的な要因(人為的に引っかき傷、人為的な落下など)による本製品が損傷した場合。
4. 輸送、不慮の事故または第三者の要因で損失をもたらす場合;
5. 製品の使用ガイドに記載されていない操作方法や、非正常な作業環境により損傷した場合。

保証サービス:

1. 購入者は、当社または当社は授権したディーラーに、詳細な保証サービス事項について問い合わせることができ、アフターセールス担当者が購入者に知らせます一番近いディーラーのアドレスと連絡先情報:
2. 製品が保証の範囲内である場合、アフターセールスは具体的な状況に応じて部品の再発や、返品と交換サービスなど品質保証サービスを提供します。
3. 製品に関連する任意な問題があれば、当社はできるだけ最短時間で解決します。

免責事項:

1. FLEXTAILGEARは、すべての製品が工場出荷検査に合格していることを保証します。製品に品質上の問題や欠落があると思われる場合は、受取を拒否してください。また処理に間に合うようにFLEXTAILGEARアフターサービスカスタマーサービスに連絡してください。サインして受け取ると製品に品質上の問題がないことを確認したことになり、FLEXTAILGEARはそれを受け付けられません。
2. プロジェクターのルーメンや投影環境など、本製品についての推奨した使用方法はあくまでも参考用であり、すべての投影環境に適用できるわけではないので、ご注意ください。
3. プロジェクターが製品自体の品質問題でない場合は、無理な返品・交換に対応しておりませんので、ご了承ください。
4. 当社が直接発表していない製品に関するの申告に対して、一切責任を負いません。

有料修理サービス:

ご購入された商品が保証サービス範囲内でない場合、FLEXTAILGEARは有料修理サービスを提供します。もし故障品の修理によって有料修理プロセスが完成されたら、FLEXTAILGEARは修理された商品を受け取った後30日間の品質保証期間を提供します。

もし新しい故障品に交換することによって有料修理プロセスが完成されたら、FLEXTAILGEARは貴方に新しい故障品を受け取った後90日間の品質保証期間を提供します。有料修理の場合、往復の運賃は全部お客様が負担するものとします。

ご注意:

1. 最新の修理費用標準について、公式の電子メール及びその他の公式ルートで知ることができます。
2. 修理方式は交換の場合、交換後の不良品はFLEXTAILGEARが所有になります。

保証サービスをサポートしない特別な場合

返品できない場合:

1. 返品許可時間を越えて、返品を提出する場合。
2. 返品時に、合法的な購入証明または領収書を提供できない、または領収書を偽造、改竄した場合。
3. 交換品が不完全である/または外観が人為的な原因で破損した場合。

返品できない場合:

1. FLEXTAILGEARは内部検査測定後、製品自体に品質の問題はありません（故障問題による製品を返品するお客様にのみ適用）。
2. 二次販売に影響を与える製品（FLEXTAILGEARの包装を開き済み、使用後の深刻な汚れがあるなどを含みますが、これらに限定されません）。"

保証サービスをサポートしない場合:

- "1. 保証サービスの要件を満たしていない商品（保証時間を越えることを含みますが、これに限定されません）。
2. 人為的な、商品自体の品質問題ではないことによる衝突または焼損事故が発生した場合。
 - 3 かつてに改造、修理、またはFLEXTAILGEARによって許可されていない第三者によって分解、修理、またはシステムがルートされた場合。
 4. お客様自分で部品を修理することによって損傷の場合。
 5. 製品と一緒に使用され、製品自体に配置されていない外部デバイスまたは付属品のソフトウェア障害、およびそのによる製品の障害を引き起こす場合。
 6. 取扱説明書に従っていないことによる損傷の場合。
 7. 製品の機械シリアル番号、出荷ラベル、およびその他のマークが破られ、書き換えられた跡がある場合。
 8. 誤用、衝突、落下、怠慢、乱用、液を入れる、湿気、事故、改造、不正な取り付けまたは使用などによって製品故障を引き起こす場合。

9. 消耗品の自然な消耗、摩耗および劣化の場合。
10. 製品の付属品、ギフトの紛失、インボイスの紛失または書き換えなど原因で製品の完全性に影響を与える場合。
11. 製品取扱説明書通りに使用、メンテナンス、保管されなかったために故障した場合
12. 製品自体の品質問題ではなくて発生する衝突や火傷、および人為的な改造、異物（水、油、砂など）を入れる、不正な取り付け、取扱説明書通りに使用や操作しなかったために商品の品質問題を引き起こす場合
13. 事故、災害、戦争などの不可抗力によって損害を引き起こす場合
14. FLEXTAILGEARのアフターセールスポリシーに満足していない、その他の場合。

サービスガイド：

1. 返品や交換する商品のすべての付属品（付属品、ギフト、保証書、取扱説明書、インボイスなどを含むが、これらに限定されない）をよく保存してください。）ご注意：返品や交換をスムーズに行われるように、商品の外装、付属品、ギフトは受け取り日から30日間保留することをお勧めします。
2. 交換および修理する場合、商品はFLEXTAILGEARまたはFLEXTAILGEARが許可した修理センターによって、専門的に検査測定を行われる必要があります。故障が確認された後、FLEXTAILGEAR会社または許可した修理センターが、適切な修理方案を決定します。修理方案は交換の場合、交換後の不良部品はFLEXTAILGEARが所有します。
3. 修理および交換用アドレス：公式メールおよび公式ウェブサイトなどの他の公式チャンネルでカスタマーサービスに連絡してください。より良いアフターサービスを提供するために、修理または交換された製品を返送する前に、FLEXTAILGEARカスタマーサービスに連絡して、FLEXTAILGEARは指定するアドレスと受取人情報を取得し、対応するエクスプレス配送番号を提供して、FLEXTAILGEARがより速達情報を追跡し、アフターサービスを提供できるようにします。本条の約束通りに返送しなかった場合、FLEXTAILGEARは責任を負いません。

保証書

拝啓お客様：

FLEXTAILGEARをご購入いただきありがとうございました。この保証書は、本製品の修理保証証明書です、お客様が自分で保存します。この保証書及び有効な購入証明書で、FLEXTAILGEARが提供するアフターサービスをお楽しみいただけますので、大切に保管してください。

製品情報：

型番： _____

購入日： _____

色： _____

購入地： _____

顧客情報：

氏名： _____

電話番号： _____

メール： _____

アドレス： _____

備考： _____

카다로그

카다로그	64
작동 다이어그램	65
정보목록	66-67
작동 설명	68-73
A/S 및 보장	74-77
보증서	78



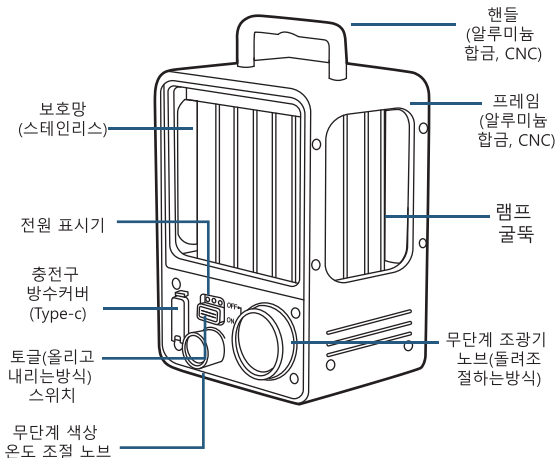

작동 다이어그램



빌라 랜턴 사양

이름	빌라 랜턴
시리즈	캠핑 랜턴
최대 조명 거리	5m
최대조도면적	150m ²
최대 광속	600루멘
최대 내구성	72H
충전	Type-c
배터리	3.7V PL103450-2P-4000mAh 충전식 리튬배터리(내장)
라이트 타입	투광 라이트
LED	고광도 LED 램프
작업 수명	20000H
작동 모드	토글(올리고내리는방식)/노브(돌려조절하는방식)
크기	중간
사이즈	80 × 130 × 67 mm (손잡이 포함)
재질	알루미늄+스테인레스+ABS+PC
무게	335g(배터리 포함)

방수 수준	IPX5
충격 저항	1m
블라스팅 플래시	사용할 수 없음
SOS/등대 모드	사용할 수 없음
용도	실내외
표준 부속품	빌라 랜턴 (내장 배터리) ×1, 타입-C 충전 케이블 ×1, 메뉴얼 ×1

출력	사양		
	최대	평균	최소값
	600		25
	4.5		72

참고: 모든 테스트 결과는 ANSI/NEMA FL 1-2009
표준 측정을 따릅니다.

작동 설명

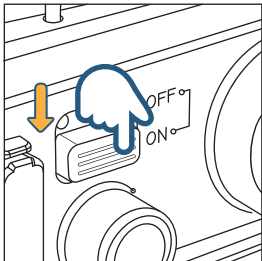

전원 켜기

토글 스위치:

부팅을 아래로 당기고 켜십시오. 밝게 불이 켜질 때마다 밝기는 총 밝기의 10%로 유지되며 색 온도는 3500K로 유지됩니다.

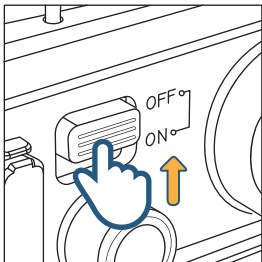

전원 끄기

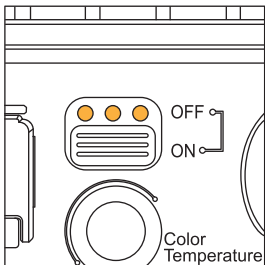

전원 표시기:

스위치를 아래로 돌려 랜턴을 켜면 전원 표시등이 켜집니다. 조명의 수는 배터리 잔량을 나타냅니다(조명 3개는 전력이 70% 이상임을 나타냅니다). 두 개의 표시등은 전력이 20%~70% 사이임을 나타냅니다. 하나의 표시등은 출력이 20% 이상임을 나타냅니다. 스위치를 올려 랜턴을 끄면 전원 표시등이 꺼집니다.



전원 표시등 3개
(≥70%)



전원 표시등 2개
(20%~70%)



전원 표시등 1개
(≤20%)

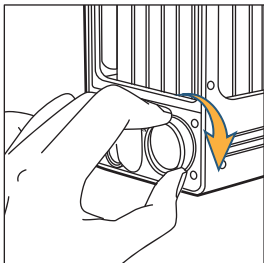

차근차근 밝기를 높이다

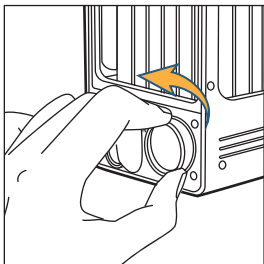

밝기를 차근차근 낮추다

돌려조절하는 조광기:

랜턴이 켜져 있으면
노브를 시계 방향으로
돌려 밝기를 올리고
노브를 반시계
방향으로 돌려 밝기를
낮춥니다.

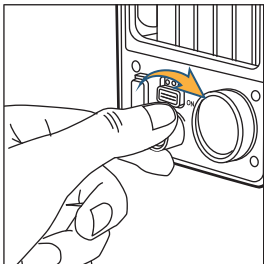

랜턴을 주광색 온도에 맞춰 단계적으로 조정하십시오.

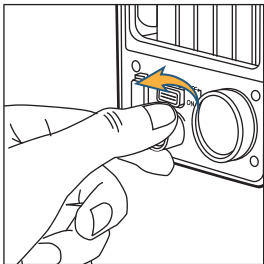

랜턴을 전구색 온도에 맞춰 단계적으로 조정하십시오.

무단계 색상 온도 조절:

랜턴이 켜져 있으면 노브를 시계 방향으로 돌려 랜턴을 주광색 온도로 조정하고 노브를 반시계 방향으로 돌려 랜턴을 전구색 온도로 조정합니다. 색 온도 범위는 3500k-4500k 입니다.

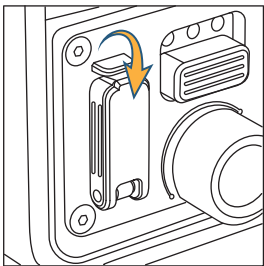

충전 :

방수 커버를 연 다음,
타입 C 케이블로
충전할 전원 공급
장치에 연결합니다.

충전 후 충전

인터페이스 방수
커버를 닫아 충전
인터페이스로 물이
유입되어 발생하는
예측할 수 없는 고장을
방지한다.

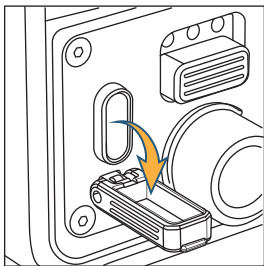

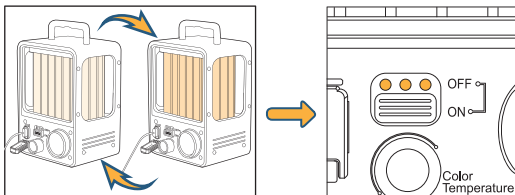

충전 표시:

랜턴이 꺼져 있을 때, 타입 C 케이블로 랜턴을 전원 공급 장치에 연결합니다. 램프 셰이드의 "깜빡임" 효과는 장치가 충전 상태임을 나타냅니다. 전원 표시기는 배터리 수준을 명확하게 표시할 수 있습니다. 장치가 완전히 충전된 후에는 "깜빡임" 효과가 멈추고 장치가 완전히 충전되었음을 나타냅니다. 랜턴을 켜면 유형 C 케이블로 전원 공급 장치에 연결합니다. 전원 표시등은 배터리 수준을 나타낼 수 있으며 램프 셰이드의 "깜빡임" 효과는 없습니다.

A/S 및 보장

품질 보증 기간: 1년

품질 보증 범위:

1. 제품은 보증기간 내에 있어야 합니다.
2. 제품 출고 시 발생하는 품질 문제, 예를 들면, 원본 없어지거나 필름면 손상 등;

품질 보증 영역이 아닌 경우:

1. 원본매입의 유효한 증빙서류(영수증 또는 구매일자, 구매경로가 기재된 정규어음)를 제공할 수 없는 경우;
2. 제조사의 동의 없이 제품에 대해 무단으로 분해·개조하여 교체 및 보수하는 등 손상을 초래한 경우;
3. 인위적인 요인 때문에(인위적인 굽힘, 인위적인 추락 등) 본 제품이 파손된 경우.
4. 운송 과정으로 인해 불의의 사고나 제3자가 손해를 끼치는 경우;
5. 제품의 사용안내에 제시되지 않은 조작방법을 쓰거나 비정상적인 작업환경으로 인한 파손인 경우.

품질 보증 서비스:

1. 소비자는 당사 또는 당사 공인 대리점을 방문하여 자세한 보증 서비스 항목을 문의할 수 있으며, A/S 담당자가 가장 가까운 대리점 주소 및 연락처 정보에 대해 소비자에게 안내드리겠습니다.
2. 제품이 보증 범위 내에 있는 경우 판매 후 직원은 교체 부품 또는 반품 및 교환 서비스와 같은 특정 상황에 따라 품질 보증 서비스를 제공합니다.
3. 제품과 관련된 어떤 문제가 있다면, 우리는 최단시간 내에 당신을 위해 해결해 드리겠습니다.

면책 성명:

1. FLEXTAILGEAR은 모든 제품이 출고 검사를 거쳤음을 보증하며, 만약 제품의 품질에 문제가 있다고 판단되면, 귀하께서는 수령 거절과 즉시 FLEXTAILGEAR A/S 고객 서비스에 연락하여 처리해 주십시오. 만약 수령 후 품질 결함이 확인되면 FLEXTAILGEAR는 접수하지 않을 것입니다.
2. 제품의 권장사용방법 예를 들면 프로젝터 루멘 및 프로젝터환경은 참고만 하여 모든 프로젝터 환경에 적용이 불가하오니 알려주시기 바랍니다.
3. 프로젝터는 제품 자체의 품질 문제가 아닐 경우, 이유 없는 교환은 지원하지 않으므로 양해 바랍니다.
4. 어떤 회사도 직접 발표하지 않은 제품에 대해 당사는 어떠한 책임의무도 지지 않습니다.

유료 수리 서비스:

구매하신 제품이 3팩 서비스 범위를 벗어나면 FLEXTAILGEAR에서 유료 수리 서비스를 제공합니다. 만약 유료 수리 과정이 오작동을 통해 완료되면 FLEXTAILGEAR는 수리제품의 수령 후 30일 자연일의 품질 보증기간을 제공해 드리며, 만약 오작동 교환을 통해 완료된다면 FLEXTAILGEAR는 당신에게 오작동 교환 후 90일 자연일의 품질 보증기간을 제공해 드리며, 유료 수리 왕복 배송비는 모두 사용자가 부담합니다.

팁:

1. 공식 우편물 및 기타 공식 경로를 통해 최신 수리 비용 표준을 알 수 있습니다.
2. 수리 계획이 교체 방법을 채택하는 경우 교체 후 결함 부품은 FLEXTAILGEAR이 소유합니다.

트리플 패키지 서비스를 지원하지 않는 특수한 경우 반품이 불가능:

1. 반품시간이 경과하여 반품요청을 하는 경우
2. 반품 시 법적 구매 증명서 또는 영수증 제공이 불가능하거나, 영수증이

위조 또는 변조된 경우:

3. 교체 제품이 불완전하거나 외관이 인위적으로 손상된 경우.

반품이 불가능:

1. FLEXTAILGEAR의 내부 검사 후 제품 자체에는 품질 문제가 없습니다(불량 문제가 있는 제품을 반품하는 사용자에게 한함).
2. 2차 판매에 영향을 미치는 물품(필름의 개봉, 사용 후의 심각한 오염 등을 포함하되 이에 국한되지 않음)

트리플 패키지 서비스를 불가능:

1. 트리플 패키지 서비스 규정에 부합하지 않는 상품(포함 단, 기간 초과에 한함)
2. 인위적인 비상품 자체의 품질 문제로 인한 충돌, 소실 사고 발생하는 경우;
3. 자체 개조, 수리, 혹은 FLEXTAILGEAR 인가 없는 제3자 이동, 개조, 수리, 브러시의
4. 고객이 조립부품을 자체 수리하여 파손한 경우;
5. 상품과 함께 사용하는 상품 자체 사양이 아닌 외장 또는 첨부파일의 소프트웨어 오류 및 상품고장을 유발하는 경우;
6. 제품 지침에 따라 작동하지 않는 제품으로 인한 손상;
7. 상품의 기기 일련번호, 출고 라벨 및 기타 표기는 파기, 수정 증상.
8. 제품 자체의 품질에 기인하지 않은 오용, 충돌, 낙하, 부주의, 남용, 액체 섭취, 습기, 사고, 개조, 잘못된 설치 또는 사용 등으로 인한 제품 고장;
9. 소모재의 자연소모, 마모 및 노화;
10. 상품의 첨부파일, 사은품 부재, 영수증 부재 또는 수정 등 상품에 영향을 주는 상황;
11. 상품 사용설명서에 따라 사용, 유지, 보관을 요구하지 않아 고장이 난 경우;
12. 자신의 품질 문제가 아닌 충돌, 전소, 인위적인 사변 발생이물질(물, 기름, 모래 등), 부정확하게 설치, 설명서 안내를 받지 않음사용과 조작으로 인한 상품 품질 문제;

- 13. 사고, 재해, 전쟁 등의 불가항력으로 인한 손상:
- 14. 기타 FLEXTAILGEAR A/S 정책에 부적합한 경우."

서비스 안내문:

1. 반품된 제품의 모든 액세서리(내부 액세서리, 선물, 보증 카드, 설명서, 송장 등을 포함하되 이에 국한되지 않음)를 보관하십시오. 따뜻한 알림: 반품 및 교환을 보장하기 위해 원활한 진행을 위해 상품의 겹포장, 악세서리, 사은품은 수령일로부터 30일간 보관을 권장합니다.
2. 제품 교체 및 수리 시 FLEXTAILGEAR 또는 FLEXTAILGEAR 공인 수리점에서 전문적인 테스트를 거쳐야 합니다. 결함을 확인한 후 FLEXTAILGEAR 회사 또는 공인 수리 센터에서 해당 수리 계획을 결정합니다. 수리 계획이 교체 방법을 채택하는 경우 교체 후 결함 부품은 FLEXTAILGEAR이 소유합니다.
3. 수리 및 교체 주소 : 공식 이메일 및 공식 웹 사이트 등 기타 공식 채널을 통해 고객 서비스에 연락하여 제공하십시오. 더 나은 애프터 서비스를 제공하기 위해 수리 또는 교환된 제품을 반품하기 전에 FLEXTAILGEAR 고객 서비스에 연락하여 FLEXTAILGEAR의 지정된 주소와 수령인을 확인하고 해당 물류 주문 번호를 제공하여 FLEXTAILGEAR이 물류를 더 잘 추적할 수 있도록 하십시오. 판매 후 서비스를 제공하십시오. 이 기사에서 동의한 대로 반품하지 않으면 FLEXTAILGEAR 은 책임을 지지 않습니다. "

보증서

고객님 께: :

빌라 랜턴을 구입해 주셔서 감사합니다. 이 보증서는 사용자가 보관하는 제품 보증서로, 유효한 하나의 구매 증명서로 FLEXTAILGEAR에서 제공하는 A/S를 받으실 수 있으니 잘 보관하시기 바랍니다.

제품 정보 :

모델 : _____

구매일자 : _____

색깔 : _____

구매 지역 : _____

고객 정보 :

성함 : _____

전화번호 : _____

이메일 : _____

주소 : _____

주목 : _____

 Facebook : Flextailgear

 Twitter : FLEXTAILGEAR

 Instagram : flextailgear

 Email : service@flextailgear.com

 www.flextailgear.com

 Flextail Technology Co.,Ltd.