

## NÁVOD VILLA LANTERN Model: ML01

### POPIS ČÁSTÍ

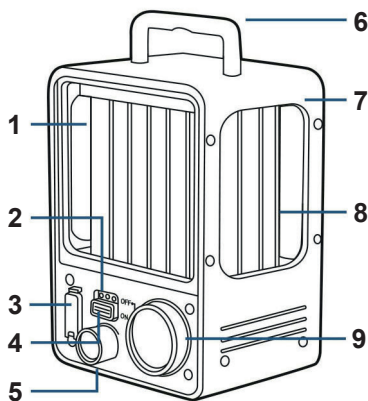

- 1) Ochranná síť (nerezová ocel)
- 2) Indikátor nabití
- 3) Vodovzdorná ochrana nabíjecího panelu (USB Typ C)
- 4) Hlavní spínač
- 5) Ovladač barvy světla
- 6) Rukojeť (hliníková slitina)
- 7) Rám (hliníková slitina)
- 8) Lampa
- 9) Ovladač stmívání (jasu)

2

### FLEXTAIL SPECIFIKACE

Název	VILLA LANTERN
Typ	Kempinková svítlna
Maximální dosvit	5 m
Maximální osvětlená plocha	150 m <sup>2</sup>
Maximální jas	600 lm
Maximální doba svícení	72 h
Napájení	USB Typ-C
Baterie	Vestavěná nabíjecí lithiová baterie 3.7 PL103450-2P-4000 mAh
Typ světla	Rozptýlené
LED	LED lampa s vysokou světelnou účinností
Životnost	20 000 h
Ovládání	Posuvný spínač / Otočné knoflíky
Velikost	Střední
Rozměr	80 x 130 x 67 mm (včetně rukojeti)
Materiál	Hliníková slitina, nerezová ocel, ABS, PC
Hmotnost	335 g (včetně baterie)

3

Stupeň krytí (voděodolnost)	IPX5
Nárazuvzdornost	60 cm
Blikání	Ne
SOS mod	Ne
Použití	Interiér i exteriér
Standardní příslušenství	1x VILLA Lantern (vestavěná baterie) 1x napájecí kabel Typ-C, 1x manuál, 1x obal

Výstup	Specifikace		
	Maximum	Průměr	Minimum
	600 lm	—	25 lm
	4,5 h	—	72 h

Poznámka: Všechny testy jsou prováděny v souladu se standardy ANSI / NEMA FL 1-2009

4

### NÁVOD K OBSLUZE

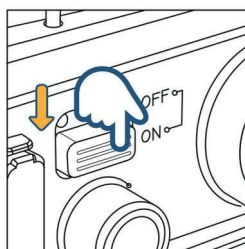

Zapnuto

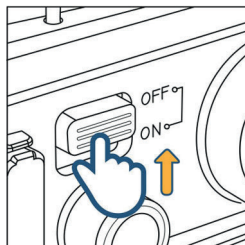

Vypnuto

#### Posuvný spínač:

Posunutím spínače dolů zapnete svítlnu. Posunutím spínače nahoru svítlnu vypnete.

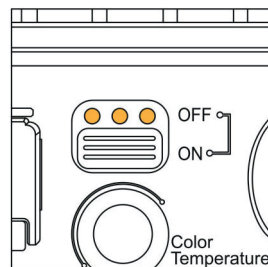

#### Indikátor nabití:

Posuňte spínač dolů. Rozsvítí se indikátor nabití baterie. Počet rozsvícených diod ukazuje zbývající kapacitu baterie. (Tři světla ukazují, že je baterie nabitá víc než na 70 %. Dvě světla ukazují, že je baterie nabitá na 20 % až 70 %. Jedno světlo znamená, že je baterie nabitá na méně než 20 %.)

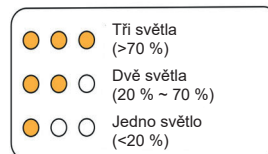

Posunutím spínače nahoru vypnete svítlnu a indikátor nabití zhasne.

5

6

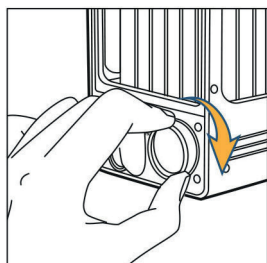

Plynulé zvýšení jasu

#### Plynulý stmívač:

Když lampa svítí, otáčením knoflíku ve směru hodinových ručiček zvýšíte jas světla.

Otáčením knoflíku proti směru hodinových ručiček snížíte jas světla.

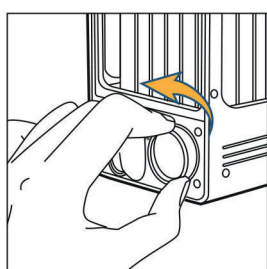

Plynulé snížení jasu

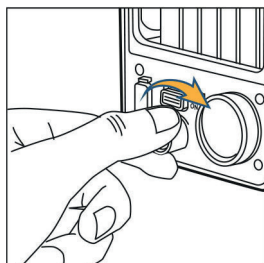

Plynulá změna tónu světla na studený.

#### Plynulá změna teploty světla:

Když lampa svítí, otáčením knoflíku ve směru hodinových ručiček změníte tón světla na studený.

Otáčením knoflíku proti směru hodinových ručiček změníte tón světla na teplý.

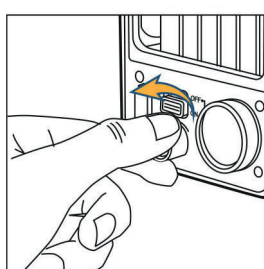

Plynulá změna tónu světla na teplý.

Rozsah barvy světla je 3500k – 4500k.

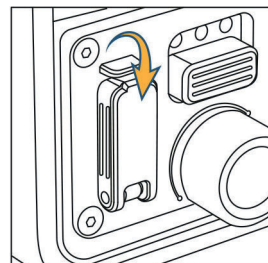

#### Nabíjení:

Odklopte kryt. Pak lampu připojte USB kabelem Typ-C do elektřiny.

Po nabití upevněte kryt nabíjecího portu, abyste předešli vniknutí vody a tím vzniklým závadám.

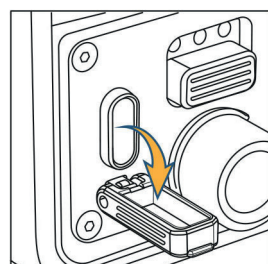

7

8

9

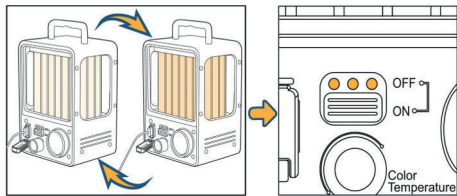

### Indikace nabití baterie:

Když je lampa vypnutá, připojte ji do zásuvky USB kabelem Typ-C. Mírné rozsvěcování a blednutí stínidla lampy značí, že se baterie nabíjí. Po úplném nabití baterie přestane světlo blikat.

Když je lampa rozsvícená, světla indikátoru nabití ukazují stav baterie; k žádnému rozsvěcování a blednutí lampy nedochází.

10

### Pozáruční servis:

Pokud jste nakoupili produkty nad rámec balení po třech, FLEXTAIL vám poskytne placený pozáruční servis. Pokud byla zakázka placeného pozáručního servisu vyřešena opravou vadné součástky, FLEXTAIL vám poskytne záruku 30 kalendářních dní po převzetí opraveného produktu. Pokud byla zakázka placeného pozáručního servisu vyřešena výměnou vadné součástky, FLEXTAIL vám poskytne záruku 90 kalendářních dní po výměně a náklady na zpáteční dopravu uhrazené opravy ponese uživatel.

### Tipy:

1. Aktuální ceník pozáručního servisu můžete získat v oficiálním emailu nebo z dalších oficiálních kanálů.
2. V případě výměny součástek produktu, budou tyto součástky vlastnictvím FLEXTAIL.

### Zboží nelze vrátit pokud:

1. K navrácení dojde po uplynutí doby pro vrácení zboží.
2. Zákazník není schopen dodat dokumenty o koupi nebo fakturu.
3. Zboží nebylo vráceno v kompletním stavu, nebo k závadě došlo v důsledku lidského faktoru.

13

### Servisní pokyny

1. Uschovejte, prosím, veškeré příslušenství produktu (včetně, ale nikoli pouze vnitřní příslušenství, dárky, záruční karta, dodací list etc.) pro případ reklamace či výměny zboží. Tip: Aby vrácení nebo výměna zboží proběhla hladce, uchovejte si vnější obal produktu, příslušenství a dárky po dobu 30 dní od dodání.
2. V průběhu výměny a servisu bude zboží odborně testováno FLEXTAIL nebo FLEXTAIL autorizovaným servisním centrem. V případě oprávněnosti reklamace FLEXTAIL nebo jeho autorizovaný servis stanoví plán nápravy. Pokud je třeba vyměnit některé součástky, vyměněné součástky budou majetkem FLEXTAIL.
3. Adresa pro opravy a výměnu: Kontaktujte, prosím, zákaznickou podporu skrze oficiální email, oficiální webovou stránku, nebo jinými oficiálními kanály. Aby poprodejní servis proběhl hladce, kontaktujte FLEXTAIL zákaznickou podporu a vyžádejte si specifickou adresu a příjemce dříve, než produkt odešlete na opravu či výměnu. Poskytněte číslo zásilky, aby FLEXTAIL mohl lépe sledovat zásilku a poskytnout vám poprodejní servis. V opačném případě FLEXTAIL nebude za zásilku zodpovědný.

16

## POPRODEJNÍ SERVIS A ZÁRUKA

### Délka záruky: 1 rok

### Rozsah záruky:

Záruka se vztahuje na případy, kdy:

1. Produkt je v záruční době.
2. Problémy se projevily, když produkt opustil výrobní závod, např. chybějící části, poškozený povrch atd.

### Výjimky ze záruky:

1. Pokud zákazník není schopen prokázat nákup např. doklad o koupi.
2. Pokud škoda vznikla neodborným rozebráním, úpravou nebo údržbou bez vědomí výrobce.
3. Pokud je výrobek poškozen lidským faktorem (pád, poškrábání atd.)
4. Ztráty vznikly při přepravě, nehodou nebo zásahem třetí strany.
5. Pokud poškození vzniklo nesprávným používáním.

### Záruční servis:

1. Zákazník může získat informace o záručním i pozáručním servisu u firmy nebo jejich autorizovaných dealerů.
2. Pokud výrobek spadá do kritérií záruky, bude opraven nebo vyměněn dle našeho uvážení.
3. Pokud se u našeho výrobku setkáte s problémem, vyřešíme ho v nejkratším možném čase.

### Prohlášení

1. FLEXTAIL garantuje, že všechny produkty prošly výstupní kontrolou. Pokud věříte, že doručený produkt má nějakou vadu, nepodepisujte převzetí. Pro řešení kontaktujte včas poprodejní servis FLEXTAIL. Pokud jste podpisem potvrdili, že je dodané zboží bez závad FLEXTAIL nebude akceptovat požadavek na řešení.
2. Vezměte, prosím, na vědomí, že doporučený způsob použití je pouze orientační a nemůže být aplikován na všechny provozní situace.
3. Vezměte, prosím, na vědomí, že FLEXTAIL neakceptuje vrácení nebo výměnu zboží, není-li důvodem závada nebo nedostatek v kvalitě.
4. Společnost nepřebírá zodpovědnost za informace o produktech publikované jiným subjektem.

11

### Zboží nelze vrátit

1. Pokud vnitřní kontrola FLEXTAIL zjistí, že produkt nemá žádnou vadu (platí pro produkty v reklamačním řízení).
2. Pokud se jedná o přeprodané produkty (včetně ale nikoli pouze produkty vybalené z původního obalu, produkty zašpiněné užíváním atd.)

### Záruka servisu není poskytována v případech, kdy:

1. Produkt nespĺňuje podmínky záruk servisu (včetně, ale nikoli pouze překročením časového limitu).
2. Nehod a spálenin způsobených lidskou chybou – nejedná se o problémy kvality produktu.
3. Neautorizovaných oprav, úprav a modifikací.
4. Vlastnoručních oprav.
5. Nefunkčnost produktu způsobila chyba softwaru příslušenství nespárovaného s produktem.
6. Poškození produktu bylo způsobeno jeho použitím v rozporu s instrukcemi.
7. Z produktu byly odstraněny výrobní číslo produktu, tovarní etikety nebo jiné etikety.

14

### Řešení problémů

Obráťte se na svého prodejce FLEXTAIL nebo na [service@flectailgear.com](mailto:service@flectailgear.com).

**Při využití poprodejního servisu se řiďte podmínkami vašeho dodavatele.**

### Záruční list

Děkujeme vám za zakoupení produktu FLEXTAIL.

K využití poprodejního servisu **přímou u FLEXTAIL** budete potřebovat záruční list a doklad o koupi produktu, proto obojí dobře uschovejte.

**Záruční list vašeho produktu, určený k uschování uživatelem naleznete v originálním návodu.**

8. Produkt byl poškozen nesprávným užíváním, nárazem, pádem, nedbalostí, vniknutím vody, vystavením nadměrné vlhkosti, nehodou, úpravou, nesprávnou instalací nebo použitím a dalšími faktory bez spojení s kvalitou produktu.
9. U produktu se jedná o běžné opotřebení.
10. Produkt není kompletní (chybí příslušenství, doklady o koupi, nebo je upraven).
11. Vada produktu vznikla použitím, údržbou a skladováním v rozporu s uživatelským návodem.
12. K poškození nebo popálení nedošlo v souvislosti s problémem kvality produktu, nebo k němu došlo neautorizovanou modifikací, vniknutím cizích látek (voda, olej, písek...), nesprávnou instalací nebo používáním v rozporu s uživatelským návodem.
13. K poškození došlo vlivem nehod, přírodních katastrof nebo války.
14. V případě dalších situací v rozporu s požadavky FLEXTAIL pozáručních zásad.

12

# FLEXTAIL™

### Vyrobeno v Číně:

Shanghai Flectail Technology Co., Ltd,  
[www.flectail.com](http://www.flectail.com)

### Distributor:

Ing. Jiří Najman, IČ: 41440056  
Masarykova 885, 252 63 Roztoky  
tel.: +420 608 003 461  
[shop@kajakarshop.cz](mailto:shop@kajakarshop.cz), [www.flectail.cz](http://www.flectail.cz)

17